

Arnica / Montana / Dritto / Triangolo



Design by
Taiji Fujimori

 REAL Style

real-style.jp



Arnica

アルニカ ソファ

木製のゆりかごと柔らかなクッション

Designed to cradle you in complete comfort



木製のゆりかごと柔らかなクッションを乗せるように、このソファシリーズは、成形合板と無垢材によるオール木製のフレームに、クッションパーツを丁寧に落とし込んで身体を受け止める場所をつくっています。また、フレームの成形合板も身体を預けるとわずかにたわみます。クッションとフレームの相乗効果により、インテリアに居心地のよいもうひとつの部屋／空間が生まれます。

In the Arnica line, carefully contoured cushions on a solid wood and plywood framed sofa, cradle you in complete comfort. The plywood frame adds flexibility when you lean back.

This Arnica sofa will create a cozy living room.





Montana

モンタナ テーブル



表情となる構造体
Impressive structure



「二枚の無垢材の板の間に、L字に曲げた二枚のステンレス板を立てる」というコンセプトから生まれたリビングテーブルのシリーズ。挟まれたステンレス板は、L字に曲げていることにより、上下の板を支える構造体となると同時に、本などを立てかけるブックエンドのような機能性をもたらします。また、ステンレスに施した艶やかなメッキ加工と無垢材とのコントラストが、このテーブルに独特な表情を与えています。

Merging L-shaped steel supports with two pieces of solid wood, the Montana table line serves up just the right balance of wood and metal. The steel boards in between are bent to support the wood boards as well as to hold books just like a bookend. The shiny aluminized steel is a striking complement to the earthy solid wood.

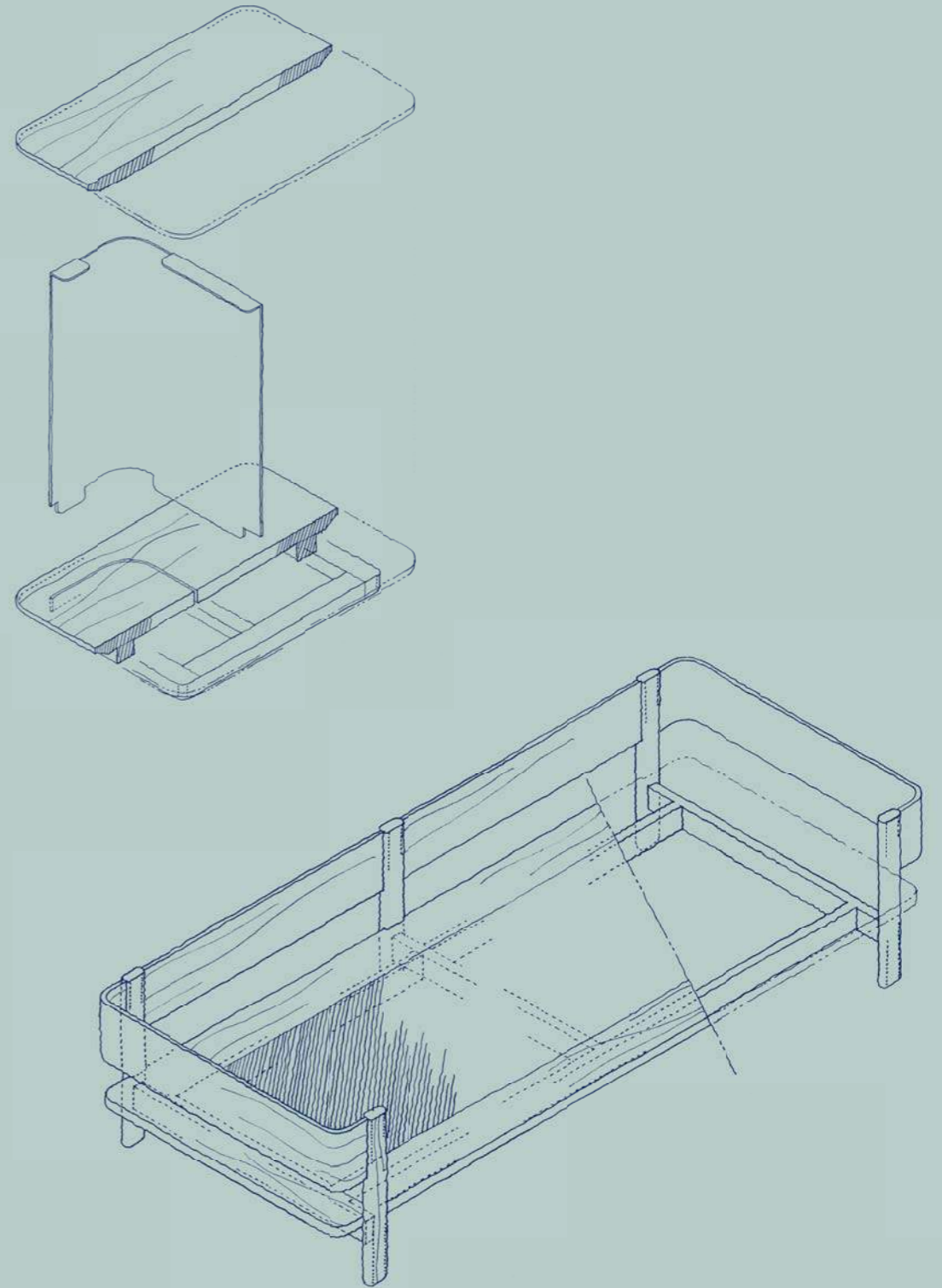



Dritto

ドリット チェア



直線と曲線のコントラスト

A beautiful contrast between straight and curve lines

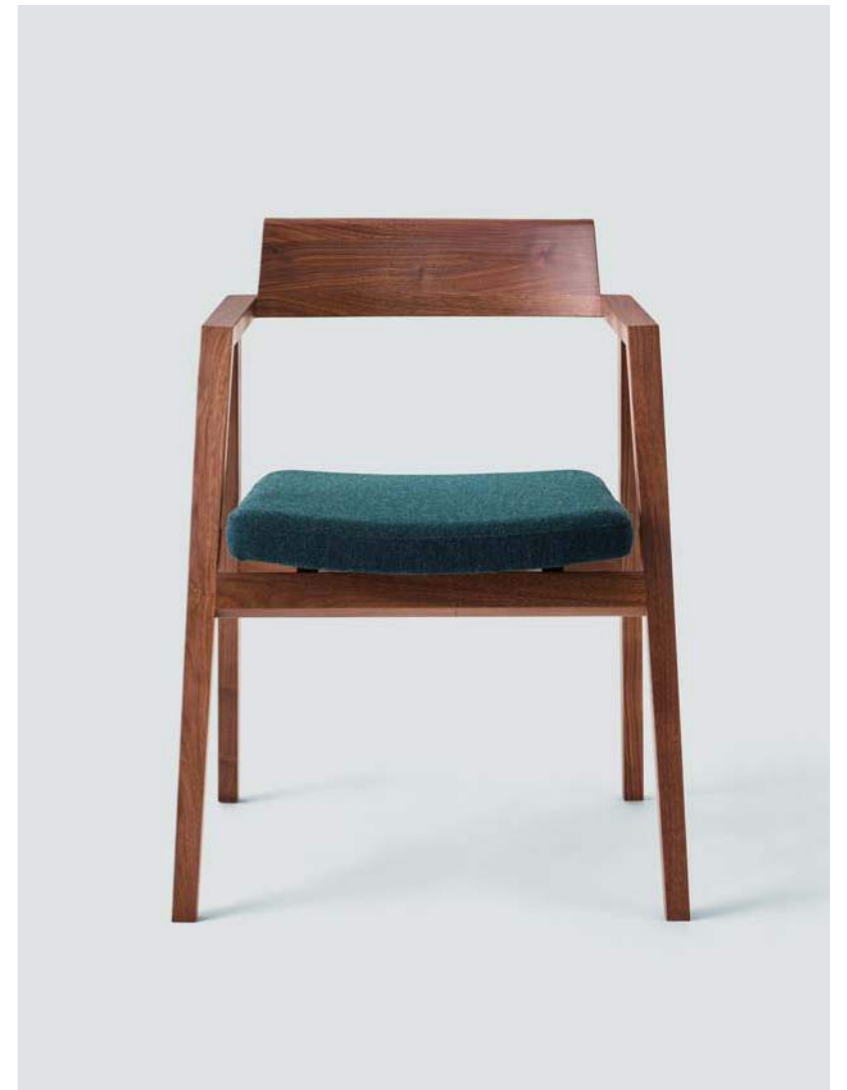

無垢のまっすぐな木材を丁寧に繋ぎ合わせたフレームに、柔らかな曲面を持つ背もたれと座面が浮遊するように結びついた椅子です。ぎりぎりまでそぎ落とした直線と曲線のコントラストが、新しい日本的な表情をもたらしました。緊張感のあるフォルムでありながら、座ると身体に柔らかくフィットします。

With its beautifully curved wood back, upholstered seat, linear armrests, and tapered legs, the Dritto chair displays the perfect balance of straight and curve lines which enhances its Japanese simplicity. The stylish design gives you both a soft touch and comfort.

Triangolo

トリアンゴロ テーブル

触れると気づく繊細なディテール

A simple look, elaborately designed

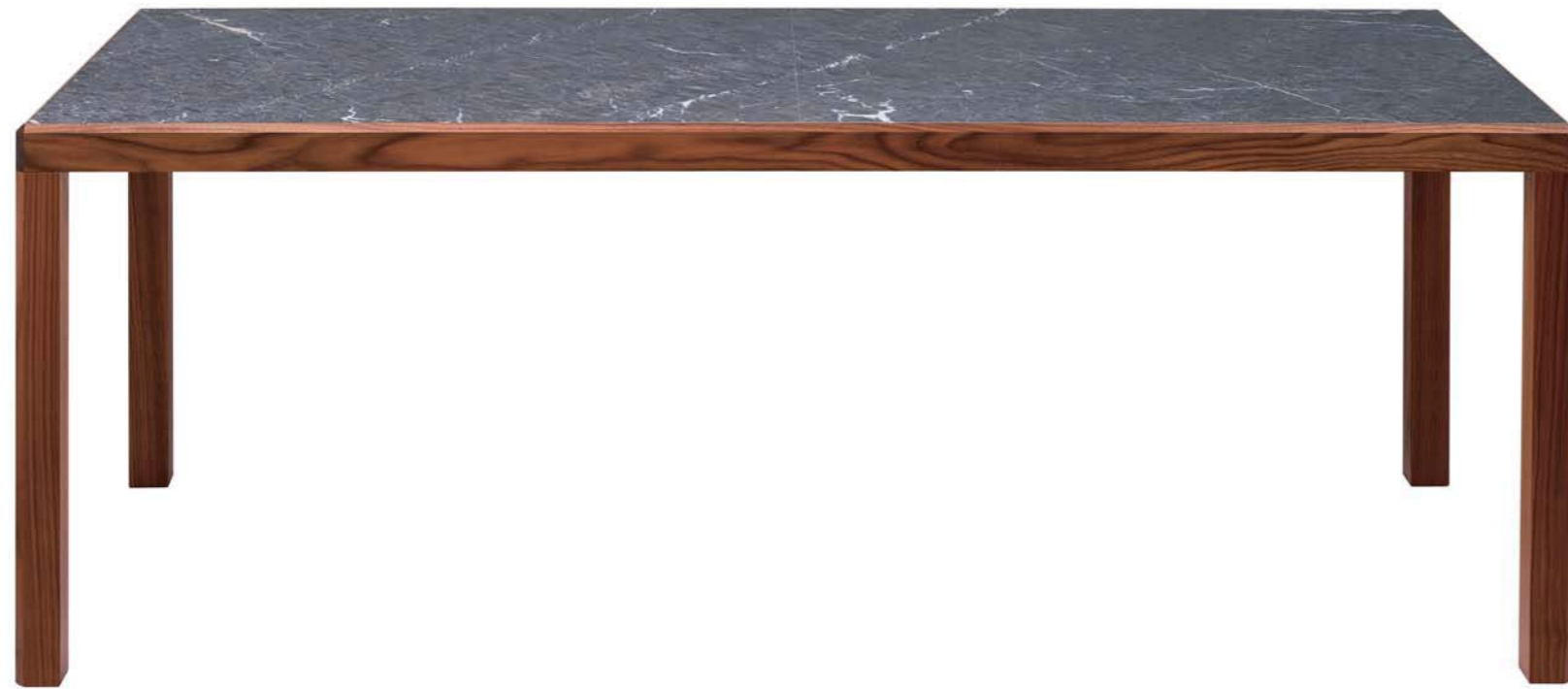

これ以上削ぎ落とすところのないミニマルな形のダイニングテーブルでありながら、ふと近づくと、手や身体が触れるエッジ/角に丁寧な面取り加工が施こされていることに気づきます。そのさりげないディテールは、直線的なテーブルのタッチ感を心地よくすると同時に柔らかな表情を生み出します。緊張感と柔らかさを同時に持ち合わせた雰囲気は、さまざまな空間に自然にフィットしていきます。

Its minimalist design makes the Triangolo dining table versatile in various spaces. Details including rounded-off corners add a gentle sense of charm to its simple linear design. Each triangle corner of the table top represents the name of this product - Triangolo - in Italian.





Arnica アルニカソファ

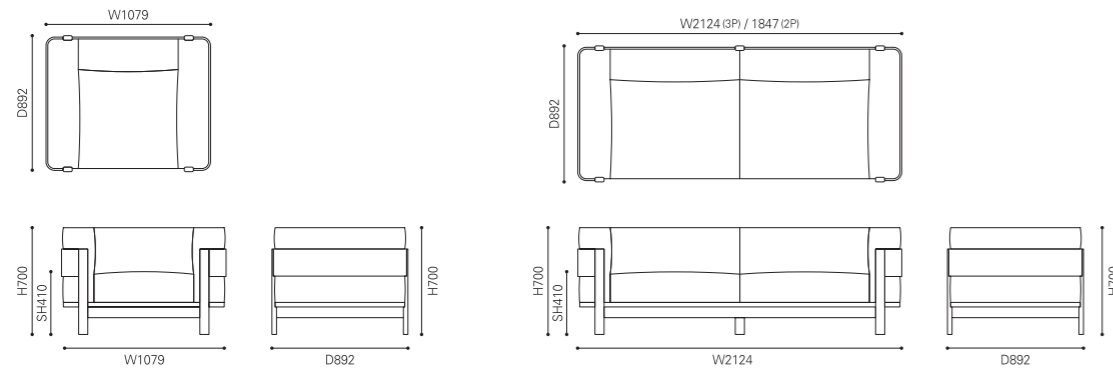

W2124×D892×H700 (SH410)mm	ファブリック C	ファブリック B	ファブリック A	ファブリック S	ファブリック KV	ファブリック mina	革 MS	革 KZ	革ヌメ革	革 KW
3P オーク	¥480,000	¥521,000	¥547,000	¥580,000	¥658,000	¥795,000	¥682,000	¥720,000	¥775,000	¥836,000
3P ウォールナット	¥500,000	¥559,000	¥584,000	¥618,000	¥695,000	¥833,000	¥720,000	¥758,000	¥812,000	¥873,000
W1847×D892×H700 (SH410)mm										
2P オーク	¥458,000	¥470,000	¥487,000	¥507,000	¥555,000	¥642,000	¥607,000	¥630,000	¥664,000	¥705,000
2P ウォールナット	¥495,000	¥507,000	¥524,000	¥544,000	¥592,000	¥679,000	¥644,000	¥668,000	¥702,000	¥742,000
W1079×D892×H700 (SH410)mm										
1P オーク	¥373,000	¥383,000	¥397,000	¥413,000	¥451,000	¥522,000	¥485,000	¥504,000	¥532,000	¥564,000
1P ウォールナット	¥396,000	¥406,000	¥420,000	¥436,000	¥457,000	¥546,000	¥508,000	¥528,000	¥556,000	¥587,000

クッション材：フェザー・ウレタン 脚部：無垢材・オイル仕上 フレーム：突板・オイル仕上 ※オプションでフレーム革張り (MS)あり
受注納期：1.5ヶ月・配送費別 日本製 ※価格は全て税抜きです

Montana モンタナテーブル

<p>リビング L W850×D850×H380mm</p>	<p>大理石 仕様</p>	<p>リビング M W850×D550×H380mm</p>	<p>サイドテーブル W550×D400×H510mm</p>
<p>オーク</p>	<p>¥268,000 ¥431,000</p>	<p>オーク</p>	<p>¥146,000</p>
<p>ウォールナット</p>	<p>¥288,000 ¥444,000</p>	<p>ウォールナット</p>	<p>¥153,000</p>

天板：無垢材・オイル仕上 (オプションで天板・天然大理石あり) 脚部：スチール
受注納期：1.5ヶ月 配送費別 日本製 ※価格は全て税抜きです

Dritto ドリットチェア

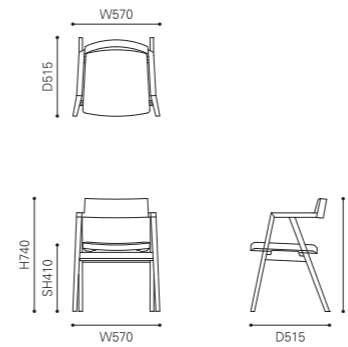

W570×D530×H740 (SH435)mm	ファブリック 1	ファブリック 2	ファブリック 3	レザー	レザー (スムース)
オーク	¥78,000	¥85,000	¥86,000	¥96,000	¥99,000
ウォールナット	¥83,000	¥92,000	¥93,000	¥103,000	¥106,000

クッション材：ウレタン フレーム：無垢材・ウレタン仕上
受注納期：1.5ヶ月・配送費別 日本製 ※価格は全て税抜きです

Triangolo トリアングロテーブル

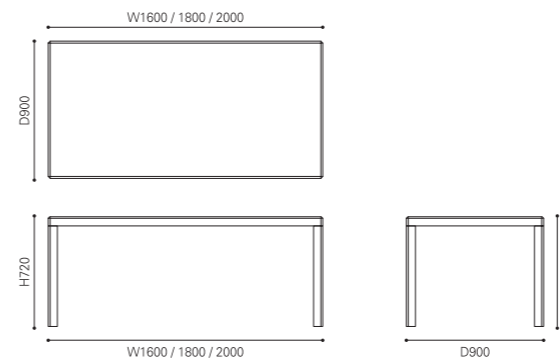

	W1600×D900 ×H720mm	W1800×D900 ×H720mm	W2000×D900 ×H720mm
オーク	¥295,000	¥350,000	¥417,000
ウォールナット	¥320,000	¥380,000	¥435,000
天然大理石 天板枠・脚オーク	¥415,000	¥490,000	¥589,000
天然大理石 天板枠・脚ウォールナット	¥440,000	¥520,000	¥607,000

天板：突板・ウレタン仕上 (オプションで天板 天然大理石あり) 脚部：無垢材・ウレタン仕上
受注納期：2ヶ月・配送費別 日本製 ※価格は全て税抜きです

Designer Profile



家具デザイナー
藤森泰司

Furniture Designer
Taiji Fujimori

「藤森泰司アトリエ」代表。1999年設立。家具デザインを中心に据え、建築家とのコラボレーション、プロダクト・空間デザインを手がける。近年は図書館などの公共施設への特注家具をはじめ、ハイブランドの製品から、オフィス、小中学校の学童家具まで幅広く手がけ、スケールや領域を超えた家具デザインの新しい在り方を目指して活動している。グッドデザイン特別賞など受賞多数。

Representative of the "Taiji Fujimori Atelier," established in 1999. Focusing on furniture design, he has also been involved in collaborations with architects and in product and space design. In recent years, he has been involved in a wide variety of areas, from high-brand products to office and student furniture at elementary and middle schools, including custom furniture for public facilities like libraries. He is aiming for a new era of furniture design that goes beyond scale or region. He has also received many awards including the Good Design Special Award.

www.taiji-fujimori.com

REAL Style

リアル・スタイル 株式会社
460-0015
愛知県名古屋市中区大井町1-4-1
TEL 052-265-9581
FAX 052-265-9541
Mail info@real-style.jp

real-style.jp